

HQSP[®]

Montageanleitung
Assembly Instructions

RD/20

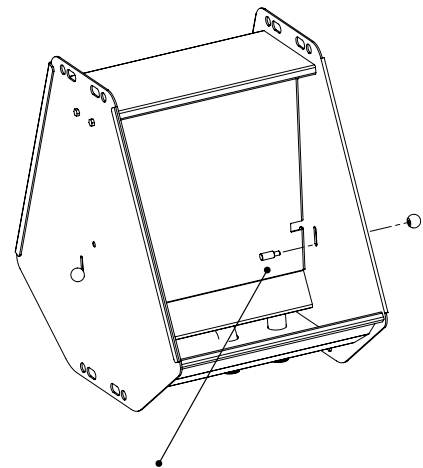

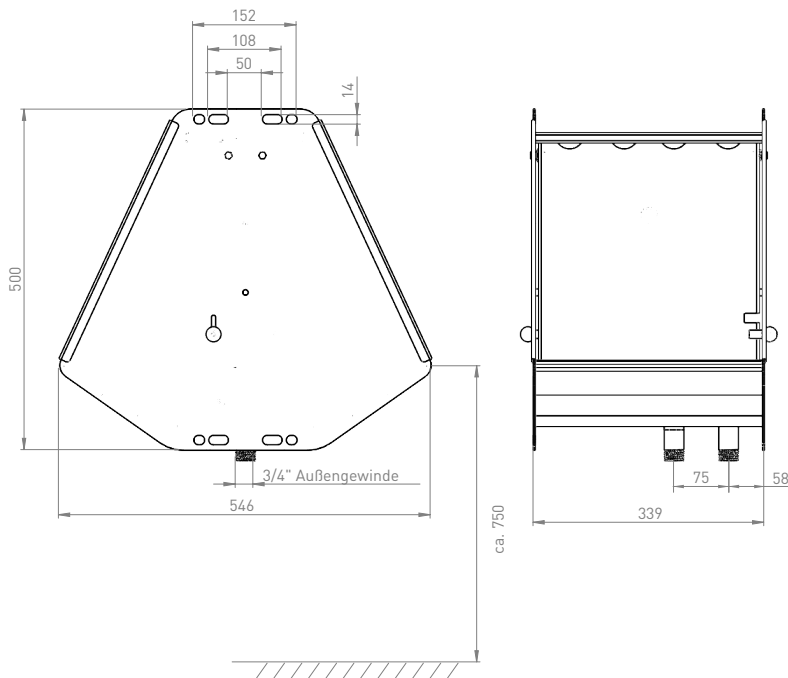

Bei Installation Riegelbolzen mit Kugelknopf verschrauben. Zum Verschieben leicht lösen.

1. Auf saubere Rohrleitung achten. Durch Rückstände wie Metallspäne, Sand u. Dichtungsmaterial usw. kann das Ventil undicht werden oder auch verstopfen.

2. Die Baureihe RD/10 und RD/20 sind zur Montage mittels Spannbügel (Zubehör-Art. 120003 oder 120005) an Absperrohren mit Durchmesser 2" - 2 1/2" geeignet. Bei Montage der Modelle RD/10 und RD/20 an die Wand ist unbedingt ein Wandabstandshalter und ein Schutzbügel vorzusehen. Das Modell WD/10 ist für die Montage an Wänden oder Mauern vorgesehen.

Abstandshalter und Schutzbügel RD/10

Art.Nr.: 120210

Abstandshalter u. Schutzbügel RD/20

Art.Nr.: 120212

3. Anschluss: der Anschluss G 3/4 Zoll erfolgt von unten. Wird die Tränke nicht an eine Ringleitung angeschlossen, kann eine Leitung mittels eines Stopfens verschlossen werden.

4. Einbauhöhe: Wasserüberlaufkante des Beckens ca. 60-80 cm über der Standfläche. Die Einbauhöhe ist abhängig von der Terrasse und lässt sich berechnen mit: $0,6 \times \text{Widerristhöhe}$.

5. Auswechseln der Dichtung: Vor dem Auswechseln der Dichtungen die Wasserzufuhr unterbrechen. Durch anheben der Druckklappe werden die Ventile sichtbar und der Ventilkörper (Überwurfmutter aus Messing) kann mittels eines Ringschlüssels gelöst werden.

Beim Einbau des neuen Ventils darauf achten, dass der Ventilkörper nicht zu fest angezogen wird. Das Anziehen von Hand und anschließend nochmals eine viertel bis halbe Umdrehung reichen aus und schonen die Dichtung.

Ersatzteiltabelle

Pos.	Bezeichnung	Bestell-Nr.
1	Dichtung	150510
2	Druckfeder DF-LQ (an Druckklappe)	150199
3	Riegelbolzen	150856
4	Kugelknopf zu Riegelbolzen	150854